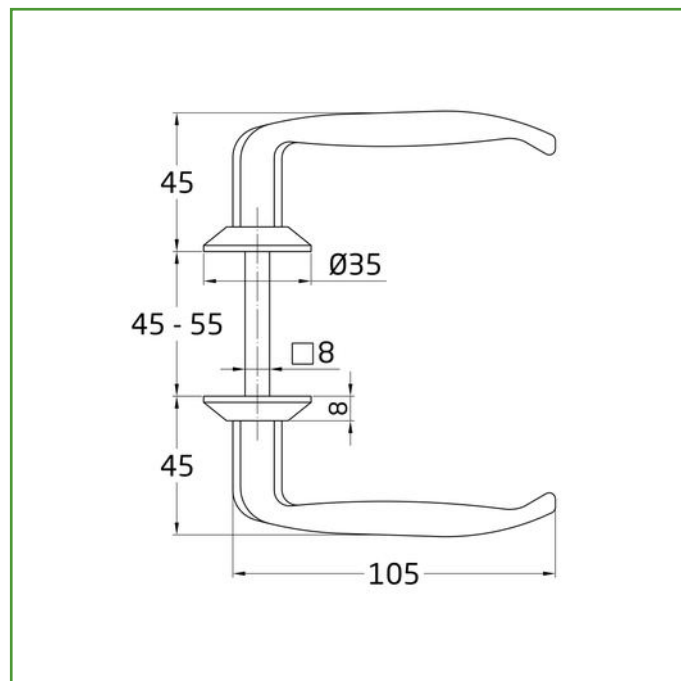

**Mod. 2115**
**MANILLA ALUMINIO**

ACCESORIOS PARA PUERTA Y VENTANA

**Medidas:** 105 x 40 mm

**Material:** Aluminio

**Acabado:** Negro

**Código:** 21328

**Presentación:** Display

**EAN pieza:** 8413023213289

**Características**

La manilla está fabricada en aluminio con un acabado en color negro. Su diseño es adecuado para su uso como accesorio en puertas y ventanas, con unas medidas de 105 x 40 mm. Este producto se clasifica dentro de la categoría de manillas y accesorios.

**Instrucciones de montaje / Utilidades**

Para instalar la manilla de aluminio, asegúrese de tener a mano las herramientas adecuadas. Coloque la manilla en la posición deseada en la puerta o ventana, alineando los orificios de fijación. Utilice tornillos apropiados para fijarla de manera segura.

**Ecofriendly**

En AMIG tenemos como objetivo ofrecer la mejor calidad en nuestros productos sin dañar el medio ambiente. Por eso, trabajamos para cumplir en todo momento con la normativa ambiental en nuestros procesos, así como implantando el Sistema Integral de Gestión (SIG) de residuos de envases y embalajes.

**Conservación y limpieza**

Utilizar un paño seco para la limpieza. No usar productos abrasivos y/o corrosivos, detergentes, disolventes ni alcoholes.

Logística del producto: 

Longitud del producto (cm):	2
Ancho del producto (cm):	18
Altura del producto (cm):	20
Peso del producto (gr):	155

Datos packaging: 

Cantidad por envase:	6
Longitud del envase (cm):	24
Ancho del envase (cm):	12
Altura del envase (cm):	6.5
Peso del envase (Kg):	0.93
EAN del envase:	8413023613287

Cantidad por embalaje:	24
Longitud del embalaje (cm):	26
Ancho del embalaje (cm):	25
Altura del embalaje (cm):	15.5
Peso del embalaje (Kg):	4
EAN del embalaje:	8413023913288

