

Mod. 4 MULETILLA

ACCESORIOS PARA PUERTA Y VENTANA

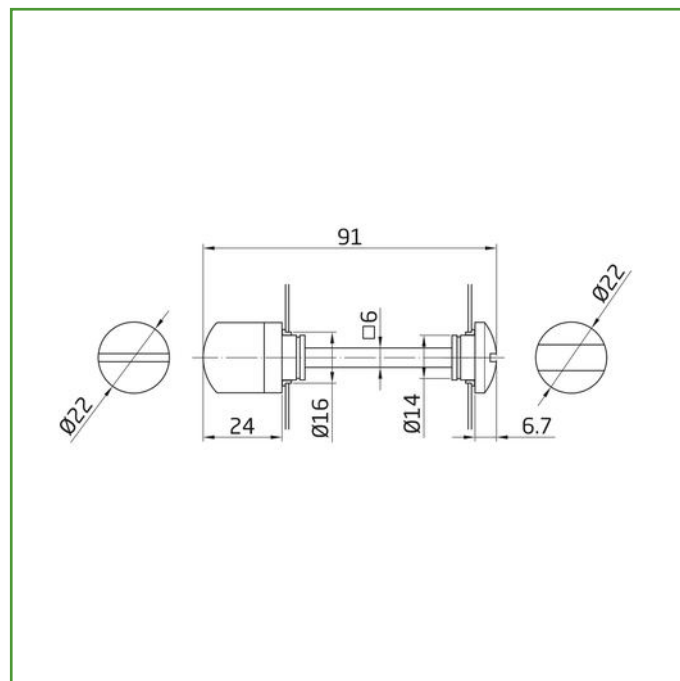

Medidas: Ø22 x 91 mm

Material: Acero inoxidable 18/8

Acabado: Mate

Código: 5778

Presentación: Sin EAN Individual

EAN pieza:

Características

La muletilla está fabricada en acero inoxidable 18/8, con un acabado mate en color inox. Su medida es de Ø22 x 91 mm, lo que la hace adecuada para su uso en accesorios para puertas y ventanas. Este producto pertenece a la categoría de herrajes inoxidables.

Instrucciones de montaje / Utilidades

Para la instalación de la muletilla, asegúrese de contar con las herramientas adecuadas y un espacio de trabajo limpio. Coloque la muletilla en la posición deseada, alineando los orificios de fijación con la superficie correspondiente. Utilice tornillos apropiados para asegurarla firmemente.

Ecofriendly

En AMIG tenemos como objetivo ofrecer la mejor calidad en nuestros productos sin dañar el medio ambiente. Por eso, trabajamos para cumplir en todo momento con la normativa ambiental en nuestros procesos, así como implantando el Sistema Integral de Gestión (SIG) de residuos de envases y embalajes.

Conservación y limpieza

Utilizar un paño seco para la limpieza
No usar productos abrasivos y/o corrosivos, detergentes, disolventes ni alcoholes.

Logística del producto: 

Longitud del producto (cm):	10
Ancho del producto (cm):	2
Altura del producto (cm):	2
Peso del producto (gr):	98

Datos packaging: 

Cantidad por envase:	10
Longitud del envase (cm):	14
Ancho del envase (cm):	11.5
Altura del envase (cm):	5
Peso del envase (Kg):	0.92
EAN del envase:	8413023057784

Cantidad por embalaje:	100
Longitud del embalaje (cm):	25
Ancho del embalaje (cm):	21
Altura del embalaje (cm):	35
Peso del embalaje (Kg):	9.8
EAN del embalaje:	8413023757783

