

**BeA-Druckluftnagler Typ 74/16-404
97/16-407**

- [1] Abmessungen: L = 210; H = 141 B = 40 mm;
 [2] Gewicht: 1,1 kg.
 [3] Zulässiger Luftdruck: 6 bar,
 [4] empfohlener Betriebsdruck: 5 - 6 bar.
 [5] Luftverbrauch pro Eintreibvorgang bei 6 bar:
 0,3 l freie Luft.

- [6] Eintreibgegenstand: BeA-Klammern Typ 74 (404),
 97 (407) in den Längen von 6 bis 16 mm.

- [7] A-bewerteter Einzelereignis-
 Schalleistungspegel $L_{Wa,1s} = 87$ dB
 [8] A-bewerteter Einzelereignis-
 Emission Schalldruckpegel
 am Arbeitsplatz $L_{pA,1s} = 82$ dB

- [9] *Vibrationskennwert liegt unter der Deklarations-
 grenze

- [10] Magazinart: Unterlader
 [11] Ladekapazität: min Typ 74 190 Klammern
 Typ 97 100 Klammern

- [12] Luftanschluß: 9 bis 10 mm Nennweite
 Diese **Ersatzteilliste/Servicehinweise** bildet mit
 dem **beiliegenden Benutzer-Handbuch** die
Betriebsanleitung. Bitte vor **Inbetriebnahme**
aufmerksam lesen und **Sicherheitshinweise**
unbedingt beachten.

Austausch von Verschleißteilen

Achtung: Gerät von der Pneumatik-Druckquelle trennen, Klammermagazin entleeren. Die Befestigung der Kappe muß mit einem Drehschrauber erfolgen, bei dem das Drehmoment auf 8 Nm eingestellt ist.

Austausch des Treibers

Schraubkappe 14403726 herausdrehen (Bild 1). Das Gerät umdrehen und durch leichte Schläge auf eine Holzunterlage die Treiber-Kolbeneinheit vorsichtig herausklopfen (Bild 2). Die Lagernadel 13300186 mittels Durchschlag soweit herausdrücken, daß sich der Treiber auswechseln läßt (Bild 3). Verwenden Sie die BeA-Hilfsvorrichtung "Montageklötzchen" 14401089. Stift mittig in der Bohrung ausrichten. Danach muss die Bohrung im Kolben auf beiden Seiten leicht verstemmt werden. Dazu einen Dorn, Durchmesser 3mm, quer über die Bohrung legen (Bild 3) und mit einem Hammer auf den Dorn schlagen, so dass die Bohrung leicht verformt wird.

Auswechseln des Kolben O-Ringes

Siehe Beschreibung "Auswechseln des Treibers", dann O-Ring 13300158 auswechseln (Bild 3) und mit O-Ring-Fett 13301706 oder mit BeA-Öl 13301708 einsetzen.

Auswechseln des Puffers

Siehe Beschreibung "Auswechseln des Treibers". Treiber-Kolbeneinheit herausnehmen. Ausziehhilfsvorrichtung 14401109 senkrecht in den Zylinder führen und den Puffer herausziehen (Abb. 4).

Austausch von Druckfeder und Schubkasten

Sicherungsmuttern 13300436 lösen. Anschlag 14403815 abnehmen, den Unterschieber nach hinten aus der Abdeckschiene herausziehen. Schubkasten nach oben abheben und Federführungsstange mit Druckfeder und Federabstützung seitlich entnehmen (Bild 5). Defekte Teile ersetzen und in umgekehrter Reihenfolge wieder montieren.

Auswechseln der Ventil-O-Ring

Zylinderschraube 13301104 lösen (Bild 6), danach Ventilabdeckung 14403732 abheben. Kompletten Ventileinsatz (Bild 7) herausklopfen. Die einem stärkeren Verschleiß unterworfenen O-Ring 13300011, 13300111 und 13300073 sollten komplett ausgewechselt werden und mit O-Ring Fett 13301706 oder Öl 13301708 wieder eingesetzt werden.

**BeA Pneumatic Stapler Type 74/16-404,
97/16-407**

English

This Spare parts list/service instructions and the enclosed Operator's Manual constitute the Operating Instructions. Before using read both and strictly observe safety instructions.

In the German section of the spare parts list the technical data are listed under codes [] (also see User Manual).

Service and repair

Attention! Always disconnect the tool from its air supply and empty magazine before attempting any repair. Always fix the cap with a torque wrench adjusted to 8 Nm.

To replace driver blade

Loosen cap 14403726 (fig. 1). Invert machine and tap gently on wooden surface to remove piston/driver blade assembly (fig. 2). With a pin punch tap out pin 13300186. Use BeA mounting block 14401089. The driver blade can then be removed. Replacement of the blade is a reversal of the above procedure. After inserting the pin the holes at both sides of the plastic piston have to be deformed again to prevent movement of the pin, which can then damage the cylinder. In order to do this, lay a drift punch, diameter 3mm, across the hole (fig.3) and hit the punch drift with a hammer so that the hole is deformed a little bit.

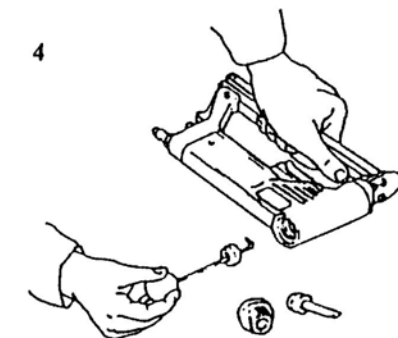
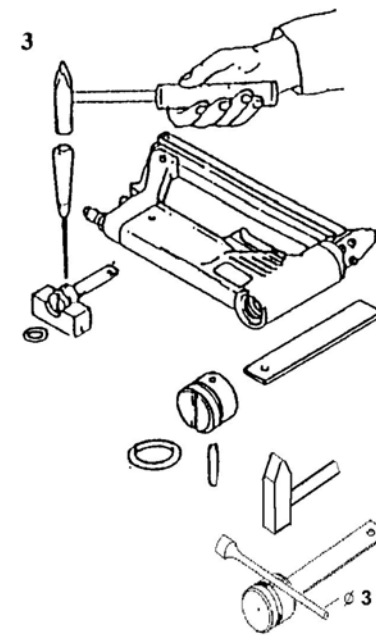
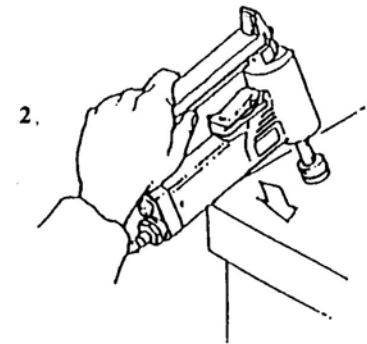
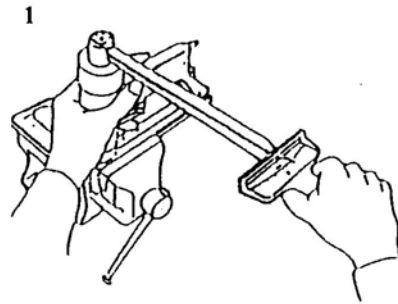
**To replace piston O-ring**

See instructions "to replace driver blade", then replace O-ring 13300158 (fig. 3) and grease with BeA grease 13301706 or with BeA oil 13301708 before refitting.

To replace bumper

With the piston/driver assembly removed always check the bumper. This can easily be removed as in illustration (4).

To replace feeder bar and pressure spring

Loosen safety nuts 13300436 and take off stop 14403815. Withdraw back nose assembly. Lift feeder bar and remove laterally spring guide shaft with pressure spring and spring support (fig. 5). Replace damaged parts. Reassembly is a reversal of above.

Changing of O-rings on valve system

Remove allen bolt 13301104 to release valve cap 14403732 (fig. 6). Figure 7 shows a breakdown of the valve components which are accessible once the valve cap 14403732 has been removed. Replace O-rings 13300011, 13300111 and 13300073 and grease with BeA O-ring grease 13301706 or oil 13301708 before reassembling.

français

**Agrafeuse pneumatique BeA Type 74/16-404,
97/16-407**
Instructions de montage et entretien

Cette Nomenclature des pièces détachées et instructions de montage et le Manuel de l'utilisateur font partie du Mode d'Emploi. Avant utilisation veuillez les lire attentivement.

La partie en langue allemande contient les caractéristiques techniques avec des références [] (voir manuel d'instruction).

Remplacement de pièces défectueuses:

Attention: avant toute manipulation, débrancher l'alimentation d'air comprimé et décharger le magasin de pointes. La fixation du capuchon doit être effectuée obligatoirement à l'aide d'une clé dynamométrique, réglée à 8 Nm.

Marteau

Dévisser le capuchon 14403726 (fig. 1), retourner l'appareil, faire sortir par des légers mouvements de frappe sur un support en bois l'ensemble piston-marteau (fig. 2). Chasser l'axe 13300186 avec un mandrin afin de pouvoir enlever le marteau (fig. 3). Utiliser l'outil adapté BeA 14401089. Placer la goupille au centre du trou. Il est ensuite nécessaire d'aplatir légèrement des deux côtés le trou dans le piston. Pour cela, poser un mandrin de 3mm de diamètre en travers du trou (Fig. 3) et taper au marteau sur le mandrin de manière à déformer un peu le trou.

Joint torique du piston

Suivre d'abord les instructions sous "Marteau", ensuite remplacer le joint 13300158 (fig. 3). Graisser ou huiler bien ce joint: graisse 13301706, huile 13301708.

Amortisseur

Suivre d'abord les instructions sous "Marteau", sortir ensuite l'amortisseur à l'aide de l'outil spécial 14401109 (fig. 4).

Chariot et ressort à pression

Dévisser les écrous 13300436 enlever le butoir 14403815. Retirer par l'arrière le chargeur. Soulever le chariot et enlever latéralement la tige avec le ressort à pression et son support (fig. 5) Remplacer les pièces défectueuses et les remonter dans le sens inverse.

Remplacement des joints de soupape

Dévisser la vis cylindrique 13301104 (fig. 6), enlever le capuchon de soupape 14403732 (fig. 6). Faire sortir le bloc complet "soupape" (fig. 7). Les joints toriques 13300011, 13300111 et 13300073 sont soumis à une forte usure: il est recommandé de les remplacer aussi souvent que cela est nécessaire, en les graissant ou en les huilant, graisse 13301706, huile 13301708.

español

**Grapadora neumática BeA tipo 74/16-404
97/16-407**

Esta Lista de piezas e instrucciones de mantenimiento son partes - junto con las Instrucciones para el operario - de las normas de trabajo. Antes del utilizo deben leerse detenidamente dichas instrucciones y atender las instrucciones de seguridad.

En la parte alemana de la lista de repuestos figuran datos técnicos bajo cifras características []. (Véase también el manual de usuario.)

Cambio de piezas

Importante: Desconectar la máquina de la alimentación de aire comprimido. Vaciar el cargador de grapas. Fije la tapa con una llave dinamométrica ajustada a 8 Nm.

Cambio de la lengüeta

Desenroscar el carril tapa 14403726 (fig. 1). Darle la vuelta a la máquina y extraer mediante golpes cuidadosos contra una base de madera, todo el pistón

completo (fig. 2). Sacar el pasador 13300186 con un punzón, hasta que pueda cambiarse la lengüeta (fig. 3). Utilice el dispositivo auxiliar BeA "Taco de montaje 14401089". Centrar el pasador en el agujero. A continuación el agujero en el pistón debe ser retocado ligeramente de ambos lados. Para ello colocar transversalmente encima del agujero un mandril de un diámetro de 3 mm (figura 3) y golpear el mandril con un martillo de modo que el agujero quede ligeramente deformado

Cambio del aro tórico del pistón

Véase descripción "cambio de la lengüeta", después se procede a cambiar el aro tórico 13300158 (fig. 3) y se vuelve a insertar provisto de grasa para aros tóricos 13301706 ó aceite 13301708.

Cambio del amortiguador

Véase descripción "cambio de la lengüeta", extraer el pistón completo, introducir el dispositivo extractor 14401109 verticalmente en el cilindro y sacar el amortiguador (figura 4).

Cambio del resorte de presión y empujador

Soltar las tuercas 13300436. Retirar el tope 14403815. Sacar por detrás la guía. Levantar el empujador y quitar lateralmente el riel incluso su resorte de presión con su soporte (fig. 5). Cambiar las partes defectuosas. Montar de la forma reversible.

Cambio de los aros tóricos de la válvula

Soltar el tornillo cilíndrico 13301104, levantar la tapa de válvula 14403732 (fig. 6), sacar todo el conjunto de la válvula completo (fig. 7) aplicando ligeros golpes. Conviene cambiar totalmente los aros tóricos 13300011, 13300111, y 13300073, sometidos a un mayor desgaste y volverlos a insertar con grasa para aros tóricos 13301706 ó aceite 13301708.

Fissatrice pneumatica BeA 74/16-404, 97/16-407 italiano

La Lista ricambi/istruzioni di manutenzione e l'allegato Manuale per l'utilizzatore costituiscono le istruzioni per l'uso. Leggere attentamente prima di utilizzare la fissatrice e rispettare assolutamente le norme di sicurezza riportate.

Sostituzione delle parti di usura

Nella parte tedesca della distinta pezzi di ricambio, dati tecnici sono evidenziati tra parentesi quadre [], (cfr. anche il manuale per l'operatore).

Attenzione: staccare la fissatrice dall'aria compressa e scaricare il caricatore. Il fissaggio del coperchio deve essere effettuato con una chiave dinamometrica registrata su un momento torcente di 8 Nm.

Sostituzione della lama

Togliere il coperchio 14403726 Ruotare la fissatrice e battere con leggeri colpi sull'angolo di un tavolo di legno in modo da favorire l'uscita della lama e del pistone (fig. 1 e fig. 2). Spingere in fuori il perno 13300186 con un punteruolo per quanto sufficiente a permettere la sostituzione della lama (fig. 3). Utilizzare allo scopo l'attrezzatura speciale BeA 14401089. Centrare lo spinotto assialmente nel foro. Il foro nel pistone deve essere poi leggermente cianfrinato da entrambe le parti. Allo scopo appoggiare trasversalmente sul foro una spina del diametro di 3 mm (Figura 3) e battere con un martello in modo da deformare leggermente il foro.

Sostituzione dell'O-Ring del pistone

Seguire le istruzioni per la sostituzione della lama quindi sostituire l'O-Ring 13300158 (fig. 3) e rimontarlo dopo averlo opportunamente ingrassato con grasso BeA 13301706 oppure con olio BeA 13301708.

Sostituzione del tampone ammortizzatore

Seguire le istruzioni per la sostituzione della lama. Estrarre il pistone con la lama, quindi inserire verticalmente nel cilindro l'estrattore 14401109 ed estrarre il tampone (fig. 4).

Sostituzione molla di pressione e dello spintore

Svitare i dadi 13300436. Togliere la battuta 14403815. Sfilare il carrello parte inferiore del carter di copertura. Sollevare il spintore, togliere l'asta di guida per la molla, la molla di pressione ed il supporto agendo lateralmente (fig. 5). Sostituire le parti difettose e procedere al rimontaggio nell'ordine inverso.

Sostituzione dell'O-ring della valvola

Svitare la vite cilindrica 13301104 quindi togliere il coperchio valvola 14403732. Estrarre il gruppo valvola completo (fig. 6 e fig. 7). Sostituire l'O-Ring 13300011, 13300111 e 13300073 che sono i più soggetti all'usura. Ingrassarli con grasso per O-Ring 13301706 o con olio 13301708 e procedere al rimontaggio. Smontare il coperchio come sopra descritto.

BeA luchtdruktacker Type 74/16-404, 97/16-407 Nederlands

Deze onderdelenlijst en service-instructie vormt één geheel met biggaand instructieboekje en de gebruiksaanwijzing. Lees het zorgvuldig voordat het apparaat in gebruik wordt genomen en houd u strikt aan de veiligheidsvoorschriften.

5

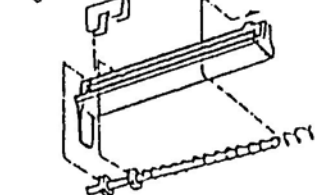
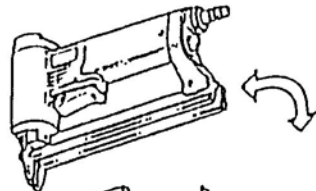
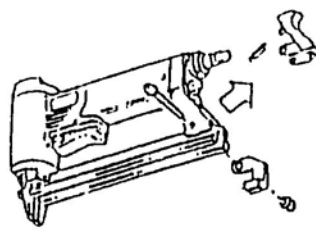

6

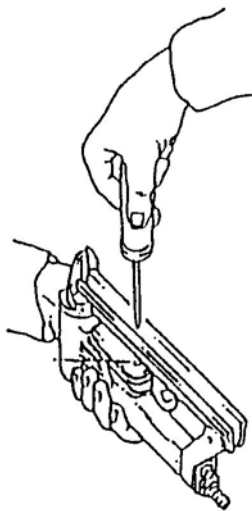

7

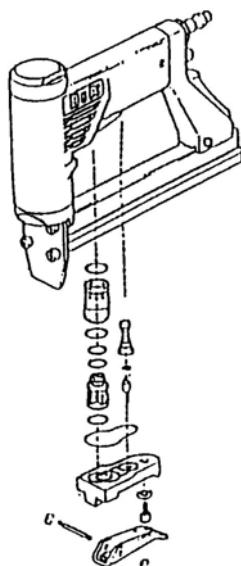

In het Duitse gedeelte van de reserve-onderdelenlijst staan technische specificaties onder codenummers []. (Zie ook het bedieningshandboek).

Reparatiewerkzaamheden

Let op! Ontkoppel eerst het apparaat van de luchtleiding en ontlad het magazijn. De kap moet worden vastgedraaid met een mommentsleutel, die op een draaimoment van 8 Nm is ingesteld.

Vervanging van het slagmes

Schroefkap 14403726 eruit draaien (afb. 1). Het apparaat op z'n kop houden en door licht tikken op een houten tafel het slagmes met zuiger er voorzichtig uitkloppen (afb. 2). De borgpen 13300186 d.m.v. een doorslag zover eruit drukken, dat het slagmes vervangen kan worden (afb.3). Gebruik het BeA hulpstuk 14401089 om beschadiging te voorkomen. Plaats de zuigerpen precies midden in het zuigergat. Daarna moeten de beide einden van het pengat iets opgestuikt worden. Leg hiertoe een drevel, diameter 3 mm, dwars over de pengaten (afbeelding 3) en tik er met een hamer op, zodat de gaten enigszins vervormen.

Vervanging van de O-ring op de zuiger

Zie beschrijving "vervang van het slagmes", daarna O-ring 13300158 vervangen (afb. 3) en met O-ring- vet (13301706) of met BeA-olie (13301708) opnieuw monteren.

Vervanging van buffer

Zie beschrijving "vervang van het slagmes". Slagmes met zuiger eruit nemen. Uitneemhaakje 14401109 loodrecht in de cilinder steken en de buffer eruit trekken.

Vervanging van de drukveer en aandrukschuif

Moeren 13300436 losdraaien. Aanslag 14403815 afnemen. De onderlader naar achteren uit het magazijnkap trekken. Aandrukschuif naar boven toe uitnemen en de veergeleidingstang met de drukveer en de veerondersteuning zijwaarts uitnemen (afb. 5). De defekte onderdelen vervangen en in omgekeerde volgorde weer monteren.

Vervanging van de ventiel O-ringen

Inbusbout 13301104 losdraaien, daarna ventielkap 14403732 eraf nemen (6). Compleete ventiel eruit tikken (op houten tafel kloppen) (7). De snel slijtende O-ringen 13300011, 13300111 en 13300073 moeten geheel vervangen worden en met O-ring vet of olie 13301708 opnieuw gemonteerd worden.

BeA-tryklufstømmaskine type 74/16-404; 97/16-407 Dansk

Denne reservedelsliste/disse serviceoplysninger udgør sammen med vedlagte brugerhåndbog driftsvejledningen. Dette materiale bedes De venligst gennemlæse omhyggeligt samt ubetinget iagttage sikkerhedsoplysningerne før ibrugtagningen.

I den tyske del af reservedelslisten står tekniske data under identifikationsnumre []. Udskiftning af sliddele

Bemærk: Apparatet adskilles fra pneumatik-trykkilden, klammemagasinet tømmes. Fastgørelsen af kappen skal ske med en skruetrækker på hvilken drejemomentet er indstillet til 8 Nm.

Udskiftning af drivdornen

Skruekappen 14403726 drejes ud (illustration 1). Apparatet vendes om og ved hjælp af lette slag på et træunderlag bankes drivdorn-stempelenheden forsigtigt ud (illustration 2). Lejenålen 13300186 trykkes så langt ud, at drivdornen lader sig udskifte (illustration 3). Anvend BeA-hjælpeanordningen "Montageklods" 14401089. Plaats de zuigerpen precies midden in het zuigergat. Daarna moeten de beide einden van het pengat iets opgestuikt worden. Leg hiertoe een drevel, diameter 3 mm, dwars over de pengaten (afbeelding 3) en tik er met een hamer op, zodat de gaten enigszins vervormen.

Udskiftning af stemplets O-ringe

Se beskrivelsen "Udskiftning af drivdornen", udskift derpå O-ring 13300158 (illustration 3) og indsæt med O-ringsfedt 13301706 eller med BeA-olie 13301708.

Udskiftning af pufferen

Se beskrivelsen "Udskiftning af drivdornen". Drivdorn-stempelenhed tages ud. Udtrækningsanordning 14401109 indføres lodret i cylindringen og pufferen trækkes ud (illustration 4).

Udskiftning af trykfeder og trykkasse

Sikringsmøtrikker 13300436 løsnes. Anslag 14403815 tages af, underskyderen trækkes ud fra afdækningsskinnen bagud. Trykkassen løftes af opad, og fjederstørestangen med trykfeder og fjederunderstøtning udtages til siden (illustration 5). Defekte dele erstattes, og monteringen sker i omvendt rækkefølge.

Udskiftning af ventiel O-ringe

Cylinderskrue 13301104 løsnes (illustration 6), derpå løftes ventilafdækning 14403732 af. Den komplette ventilindsats (illustration 7) bankes ud. O-ringene 13300011, 13300111 og 13300073, der er udsat for et stærkere slid, bør udskiftes komplet og monteres med O-ringsfedt 13301706 eller olie 13301708.

BeA tryckluftsdreven spikpistol typ 74/16-404 97/16-407

Denna reservdelslista/serviceanvisningar utgör en bruksanvisning i förening med bifogade handbok. Läs noggrant igenom anvisningarna innan pistolen tas i drift och följ säkerhetsanvisningarna!

I den tyska delen av reservdelslistan finns de tekniska uppgifterna vid kodnummer []. Byta ut förslitningsdelar

Varning: Skilj apparaten från tryckluftssystemet, töm magasinet. Käpan ska skruvas fast med en momentnyckel som är inställd på 8 Nm.

Byta ut pådrivaren

Skruva ur den gängade käpan 14403726 (bild 1). Vänd på pistolen och knacka med lätta slag försiktigt ut pådrivar-kolvenheten på ett träunderlag (bild 2). Tryck ut lagernålen 13300186 med ett hälslag tills pådrivaren går att byta ut (bild 3). Använd BeA:s hjälpmedel "monteringskloss" 14401089. Rikta stiftet mitt i borrhålet. Därefter skall borrhålet i kolven stämmas något på båda sidor. Lägg ett stift (3 mm diameter) diagonalt över borrhålet (bild 3) och slå med en hammare på stiftet, så att borrhålet deformeras något.

Byta ut kolvens o-ring

Se beskrivningen "Byta ut pådrivaren". Byt sedan ut o-ringen 13300158 (bild 3). Sätt i den nya o-ringen med o-ringfett 13301706 eller BeA-olja 13301708.

Byta ut bufferten

Se beskrivningen "Byta ut pådrivaren". Ta ur pådrivar-kolvenheten. För in utdragsanordningen 14401109 lodrätt i cylindern och dra ut bufferten (bild 4).

Att byta ut tryckfjäder och låda

Lösa stoppmutterarna 13300436. Avlägsna stopparen 14403815, dra ur undermataren bakåt från täcklisten. Lyft lådan uppåt och avlägsna fjäderstyrstängens tryckfjäder och fjäderstödet åt sidan (bild 5). Ersätt de defekta delarna och montera ihop igen i omvänd ordningsföljd.

Byta ut ventilens o-ringar

Lösa cylinderskruven 13301104 (bild 6). Lyft sedan av ventilhöljet 14403732. Knacka ur hela ventilinsatsen (bild 7). O-ringarna 13300011, 13300111 och 13300073 utsätts för starkare slitage och samtliga ska därför bytas ut. Sätt i de nya o-ringarna med o-ringfett 13301706 eller olja 13301708.

1	O-Ring	13300002	23	Puffer	14403714	34	Unterschieber	14403809	Für Typ 97/16-407 12000048		
2	O-ring	13300011		Bumper			Back nose assembly				
3	Joint torique	13300012		Amortisseur			Chargeur				
4	Aro torico	13300021		Amortiguador			Guia				
5		13300054									
6		13300070	24	Gehäuse	14403722	35	Federführungsstange	14403810	38	Abdeckschiene	14403826
7		13300073		Body			Spring guide shaft			Cover	
8		13300082		Corps			Tige			Rail de couverture	
9		13300111		Cuerpo			Vastago guia muelle			Tapa cargador	
10		13300158									
11	Lagernadel	13300186	25	Kappe	14403726	36	Federabstützung	14403811	42	Werkzeug Teil 1	14403827
	Pin			Cap			Spring support			Front nose	
	Axe			Capuchon			Support de ressort			Plaque frontale	
	Eje			Cabeza			Soporte de muelle			Placa guia delantera	
12	Sicherungsscheibe	13300346	26	Dämpfer	14403727	37	Druckfeder	14403812	44	Treiber	14403828
	Circlip			Damper			Pressure spring			Driver blade	
	Clips			Amortisseur			Ressort à pression			Marteau	
	Clip			Regulador			Muelle de presion			Lengueta	
13	Sicherungsmutter	13300436	27	Zylinder	14403728	38	Abdeckschiene	14403814			
	Safety nut			Cylinder			Cover				
	Ecrou de sûreté			Cylindre			Rail de couverture				
	Tornillo de seguridad			Cilindro			Tapa cargador				
14	Scheibe	13300479	28	Ventilabdeckung	14403732	39	Anschlag	14403815			
	Disc			Valve cap			Stop				
	Rondelle			Capuchon de soupape			Butoir				
	Arandela			Tapa valvula			Tope				
15	Druckfeder	13301014	29	Auslöser	14403733	40	Schubkasten	14403816			
	Pressure spring			Trigger			Feeder bar				
	Ressort à pression			Levier de détente			Chariot				
	Muelle de presion			Gatillo de disparo			Barra cargador				
16	Zylinderschraube	13301104	30	Ventilzylinder	14403734	41	Sperrklinke	14403817			
17	Allen bolt	13302683		Valve cylinder			Locking pawl				
18	Vis cylindrique	14400119		Cylindre de soupape			Cliquet				
	Tornillo allen			Valvula cilindro			Trinquete de cierre				
19	Senkschraube	13302684	31	Ventilschaft	14403735	42	Werkzeug Teil 1	14403818			
	Countersunk bolt			Valve shaft			Front nose				
	Vis creuse fraisée			Corps de la soupape			Plaque frontale				
	Tornillo avellanado			Vastago valvula			Placa guia delantera				
20	Anschlußnippel	14000244	32	Zwischenhülse	14403736	43	Werkzeug Teil 2	14403819			
	Air hose connector			Cylinder, intermediate valve			Back nose				
	Embout de raccordement			Arbre intermédiaire			Plaque arrière				
	Conector de aire manguera			Valvula intermedio cilindro			Placa guia posterior				
21	Achse	14400118	33	Schaltstift	14403738	44	Treiber	14403820			
	Pin			Valve pin			Driver blade				
	Axe			Bouton de commande			Marteau				
	Eje			Pasador valvula			Lengueta				
22	Kolben	14403712									
	Piston										
	Piston										
	Piston										

Typ 74/16-404
 Type 97/16-407
 Tipo

[Art.-Nr. 12000042]
 [Art.-Nr. 12000048]

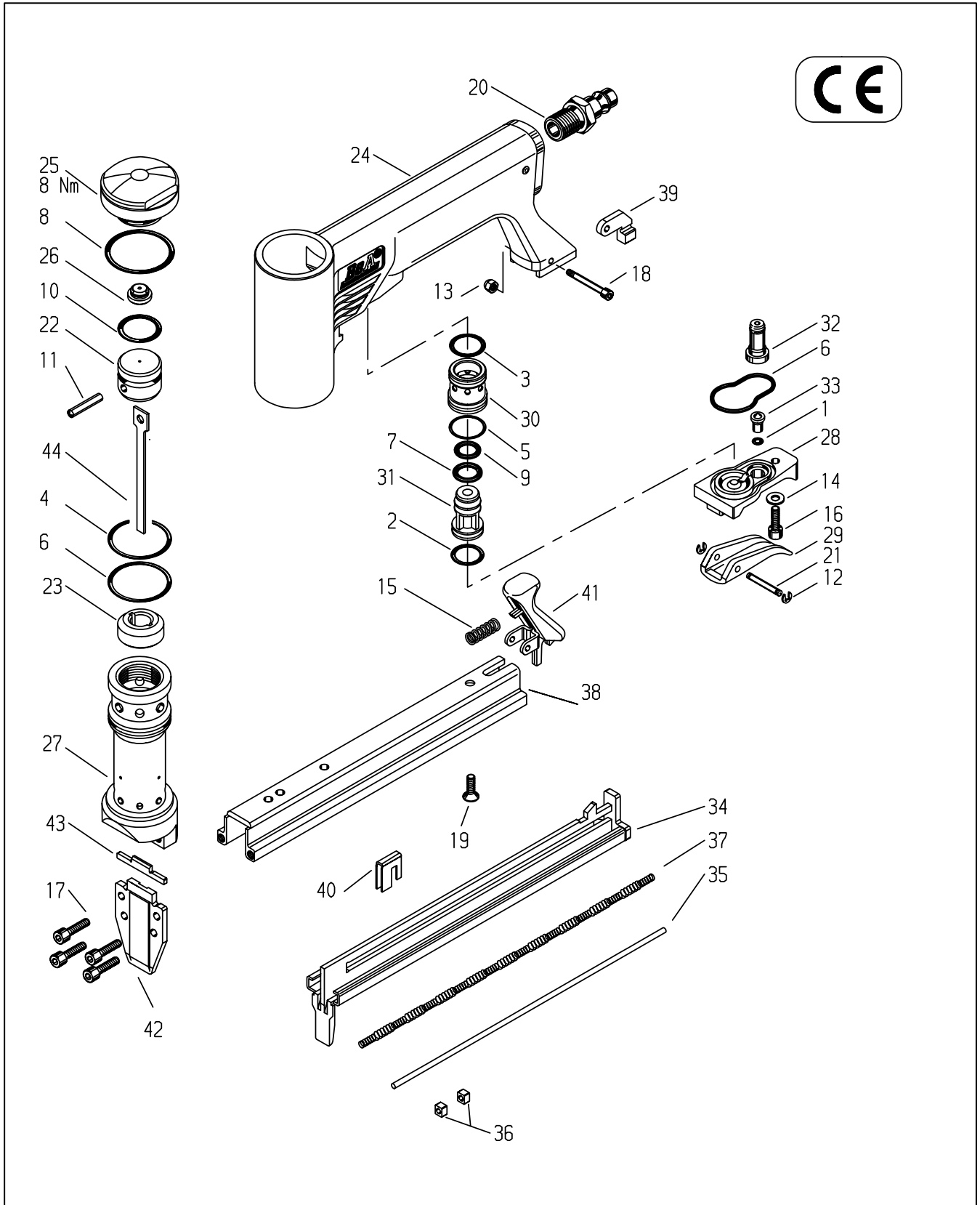

BeA Havalı Zimba Tabancası Model 97/16-407

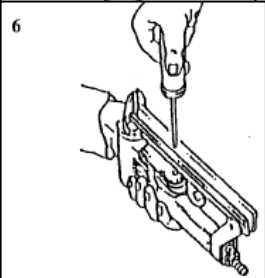
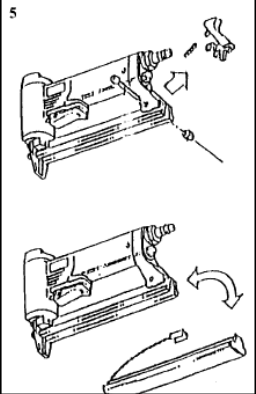
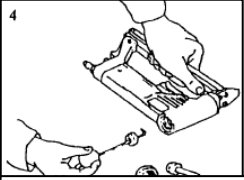
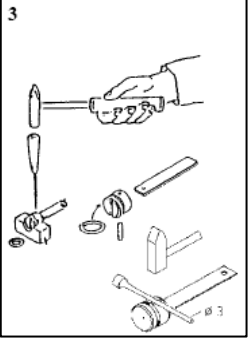
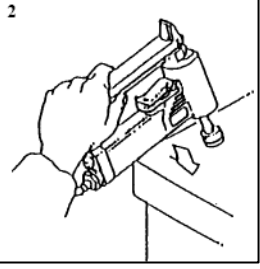
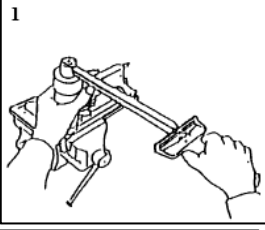

(1) Boyutlar: 210x141x40 (UxYxG)

(2) Ağırlık: 1,1 kg.

(3) En yüksek çalışma basıncı: 6 bar

(4) Çalışma basıncı: 5-6 bar

(5) Hava sarfiyatı/çalışma: 0,3lt / 6 bar

(6) Zimba teli; tip 74 (404), 6 ile 16mm arası

(7) Tek atımlık ses gürültü seviyesi 87dB

(8) Çalışma yeri ses gürültü seviyesi 82 dB

(9) Titreşim özellikler belirlenen değerlere uygundur.

Bu yedek parça listesi/servis talimatları ekteki ile birlikte kullanım kılavuzunu oluşturmaktadır. Makinayı kullanmadan önce dikkatlice okuyun ve emniyet kurallarını sıkı bir şekilde uygulayın.

Bakım ve Tamir

Dikkat! Herhangi bir bakım yapmadan önce daima aleti hava kaynağından çıkartın ve aletin içini boşaltın. Daima kapağı 8Nm'ye ayarlı tork anahtarı ile sıkın.

Sürücü bıçağın değiştirilmesi

Kapağı 14403726 (fig 1) gevşetin. Tabancayı ters çevirin ve piston-sürücü bıçak takımını çıkartmak için tahta bir yüzeye hafifçe vurun (fig 2). Mil çubuğu kullanarak mili 13300186 çıkartın. BeA montaj bloğunu 14401089 kullanın. Sürücü bıçak ancak bu şekilde çıkartılabilir. Yeni bıçağın takılması yukarıda anlatılan işlemlerin tersi yapılarak gerçekleştirilir. Milleri yerleştirdikten sonra millerin hareket edip silindiri hasar görmesine neden olmasının engellenmesi için plastik pistonun her iki tarafındaki deliklerin tekrar deforme olması gerekmektedir. Bunu yapmak için delik boyunca (fig 3) 3 mm çaplık tornavida benzeri bir alet yerleştirin ve bu alete çekiç ile deliğin bir nebze deforme olası için vurun.

Piston O-ring'in değiştirilmesi

"Sürücü bıçağının değiştirilmesi" talimatlarına bakın ve sonra O-ring 1330158 değiştirin (fig 3) ve yenisini yerleştirmeden önce gres 13301706 veya yağ 13301708 ile yağlayın.

Tamponun değiştirilmesi

Piston sürücü takımı çıkartıldığında her zaman tamponu da kontrol edin. 4. şekilde gösterildiği gibi tampon rahatlıkla çıkartılabilir.

Gerilim yayının ve besleme çubuğunun değiştirilmesi

Arka burun takımını çıkartmak için emniyet somununu 13300436 ve civatayı 144037390 sökün. Bu durumda kilitleme mandalı ve yay çıkartılabilir (fig 5). Arka burun takımını çıkartın. Şimdi gerilim yayını ve besleme çubuğunu değiştirmek (fig 4) son derece kolaylaşmıştır. Geri kurulum için yukarıdaki aşamaların tersini yapın.

Valf sistemindeki O-ringin değiştirilmesi

Valf kapağını 14403732 çıkarmak için allen civatasını 13301104 sökün (fig 6). Valf contasını sökün ve valfın bütün parçalarını çıkartın. 7. şekilde valf kapağı 14403932 söküldükten sonra hepsi birbirinden ayrılabilen parçaların görünümü verilmiştir. O-ringleri 13300011, 13300073 ve 13300111 değiştirin ve yenisini yerleştirmeden önce gres 13301706 veya yağ 13301708 ile yağlayın.

